

# 國立屏東大學申訴再申訴處理作業流程

## 一、項目編號 3-15

## 二、法令依據

- (一)公務人員保障法                      (二)公務人員保障暨培訓委員會保障事件審議規則  
(三)國立屏東大學職員申訴辦法

## 三、處理流程

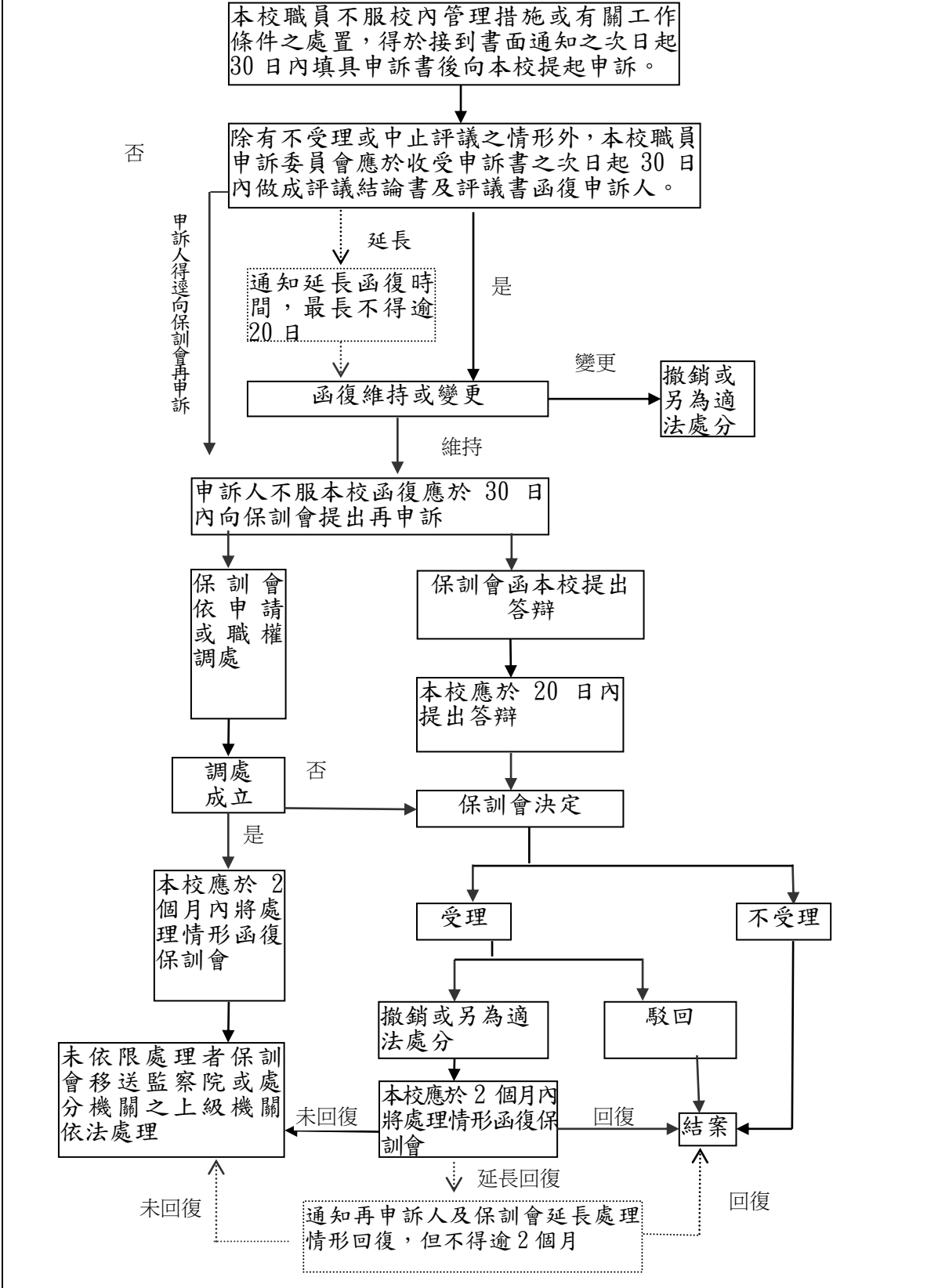

## 國立屏東大學內部控制制度自行檢查表

\_\_\_\_\_年度

自行檢查單位：人事室

作業類別(項目)：申訴再申訴處理作業

檢查日期：\_\_年\_\_月\_\_日

檢查重點	自行檢查情形		檢查情形說明
	符合	未符合	
<p>一、作業流程有效性</p> <p>(一)作業程序說明表及作業流程圖之製作是否與規定相符。</p> <p>(二)內部控制制度是否有效設計及執行。</p>			
<p>二、申訴案件處理流程及作業事項是否符合規定</p> <p>(一)申訴人員對於服務機關所為之管理措施或有關工作條件之處置，認為不當，致影響其權益者，應於該管理措施或處置達到之次日起 30 日內，提出申訴。</p> <p>(二)申訴案件應依公務人員保障法第 78 條第 1 項、第 2 項規定向服務機關(以下簡稱原處分機關)為之。</p> <p>(三)提起申訴人員，應為公務人員保障法第 3 條或第 77 條第 3 項或第 102 條所定之適用或準用對象。</p> <p>(四)申訴案件之請求事項，應符合公務人員保障法第 77 條所定保障事項。</p> <p>(五)申訴案件之提出，應以書面為之，並依公務人員保障法第 80 條規定，載明相關事項。</p> <p>(六)應提起復審之事件，申訴人員誤提申訴者，申訴受理機關應依公務人員保障法第 79 條規定，移由原處分機關依復審程序處理，並通知該申訴人員。</p> <p>(七)原處分機關應依公務人員保障法第 81 條之規定於收受申訴書之次日起 30 日內，就請求事項詳備理由函復(或得延長 20 日)申訴人，並附記如不服函復者，得於 30 日內向公務人員保障暨培訓委員會(以下簡稱保訓會)提起再申訴。</p>			

檢查重點	自行檢查情形		檢查情形說明
	符合	未符合	
<p>三、再申訴案件處理流程及作業事項是否符合規定</p> <p>(一)申訴人員不服原處分機關之函復，應於收受函復之次日起 30 日內向保訓會提出再申訴。</p> <p>(二)原處分機關對於保訓會查詢之再申訴事件，應於 20 日內將事實、理由及處理意見，並附有關資料，回復保訓會。</p> <p>(三)原處分機關應於收受再申訴決定書之次日起 2 個月內，將處理情形回復保訓會。 必要時得予延長，但不得超過 2 個月，並通知再申訴人及保訓會。</p> <p>(四)再申訴案件經保訓會調處成立者，原處分機關應於收受調處書之次日起 2 個月內，將處理情形函復保訓會。</p>			
<p>結論/需採行之改善措施：</p> <p><input type="checkbox"/>經檢查結果，本作業類別(項目)之內部控制制度設計及執行，無重大缺失。</p> <p><input type="checkbox"/>經檢查結果，本作業類別(項目)之內部控制制度設計及執行，部分項目未符合，擬採行改善措施如下：</p>			

註：1. 機關得就 1 項作業流程製作 1 份自行檢查表，亦得將各項作業流程依性質分類，同 1 類之作業流程合併 1 份自行檢查表，就作業流程重點納入檢查。

2. 自行檢查情形除勾選外，未符合者必須於說明欄內詳細記載檢查情形。

填表人：\_\_\_\_\_ 複核：\_\_\_\_\_ 單位主管：\_\_\_\_\_